

**CUBO CON PRENSA
STEEL THOR**



CUBO CON PRENSA STEEL THOR

Paso nº1-Montar la estructura: Coloque el soporte base en una superficie lisa. Proceda a ensamblar el soporte vertical en la base y fije ambos soportes atornillando las piezas de unión a los soportes tal y como se muestra en la imagen, tornillo por un lado y tuerca por el otro. Ahora ensamble el asa metálica en el soporte vertical y fije ambas partes haciendo presión hacia abajo hasta escuchar clic.

Paso nº2-Montar las ruedas: Inserte el protector plástico en una rueda y proceda a atornillar la rueda con su protector en la estructura. Repita este proceso con el resto de ruedas y protectores.

Paso nº3-Colocar el cubo: Coloque el cubo en el soporte inferior.

Paso nº4-Montar la prensa y cestillo: Inserte el mango de la prensa en el orificio de la barra metálica y fíjelo utilizando el pasador de plástico. Con la prensa ya montada, proceda a instalarla sobre la barra horizontal superior. La barra horizontal inferior está destinada para colgar el cestillo.

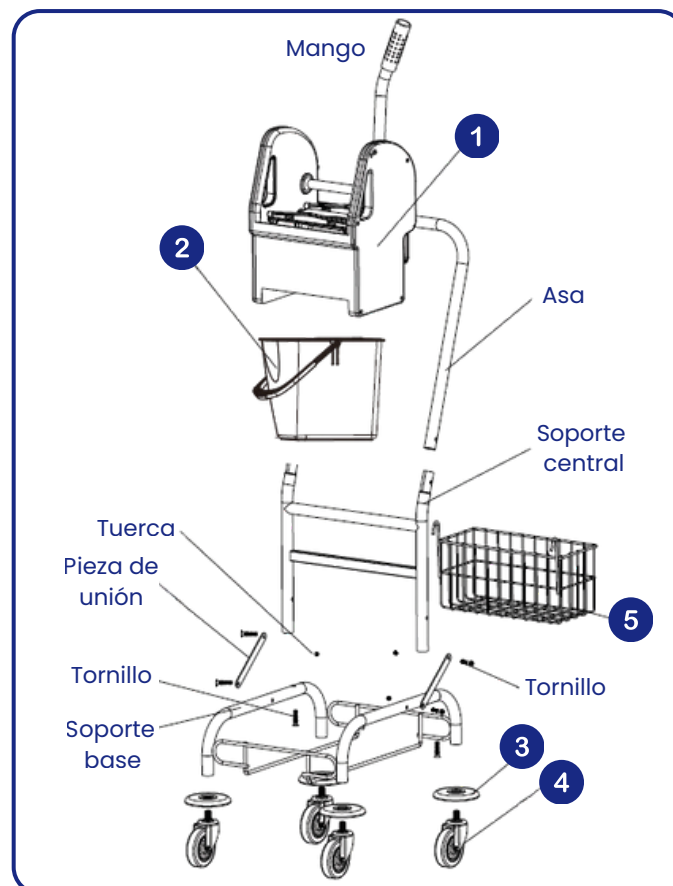

WEB